

ES	MANUAL DE INSTALACIÓN · Platos de ducha
EN	INSTALLATION MANUAL · Shower trays
FR	MODE D'INSTALLATION ET ENTRETIEN · Receveurs de douche
DE	INSTALLATION · Duschabtrennungen
IT	MANUALE D'USO E INSTALLAZIONE · Piatti doccia

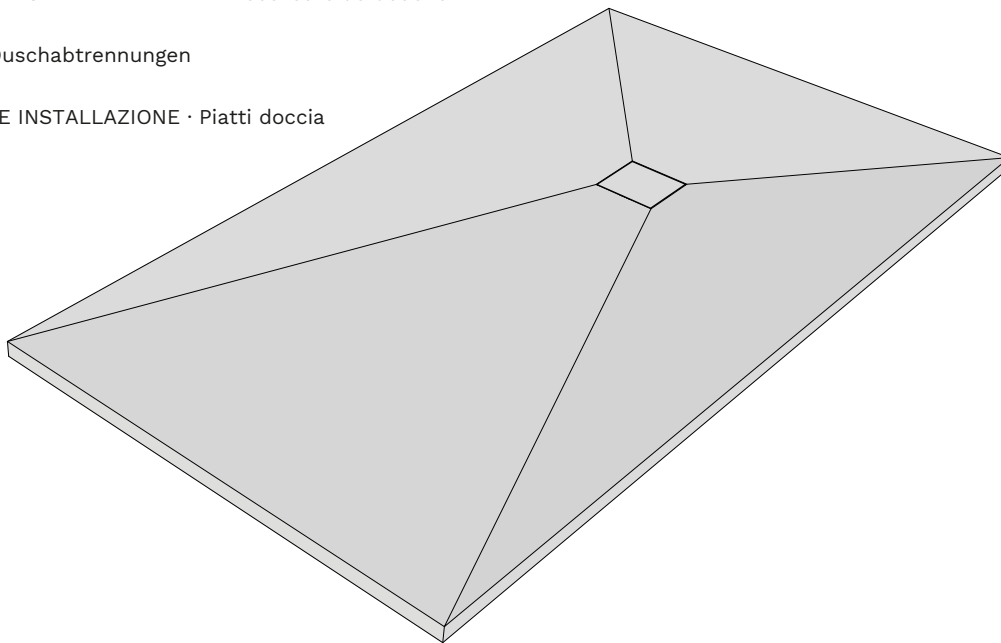

- ES ·Al recibir el producto verifique que corresponde con su pedido y que no haya sufrido ningún tipo de desperfecto, arañazo, golpe, etc. y se encuentra en perfecto estado para su instalación.
- EN ·Please check immediately that delivered shower tray is in conformity with your order, doesn't have any imperfection, scratch, impact, etc. and is in perfect conditions for installation.
- FR ·Veuillez vérifier à la livraison que le receveur correspond bien à votre commande, qu'il ne présente aucun défaut, rayure, choc, etc. et est en parfait état pour procéder à l'installation.
- DE ·Bitte prüfen sie sofort die gelieferte brausetasse, ob diese Ihrer bestellung entspricht, sie keinerlei sc häden wie abschürfungen, risse, cut's oder sonstige beschädigungen aufweist und diese sich in einem ordnungsgemäßen zustand für einen einbau befindet.
- IT · Si prega di verificare nella consegna che il prodotto corrisponde al suo ordine, che non abbiano imperfezioni, graffi, colpi, ecc. e che il prodotto è in perfette condizione per la sua installazione.

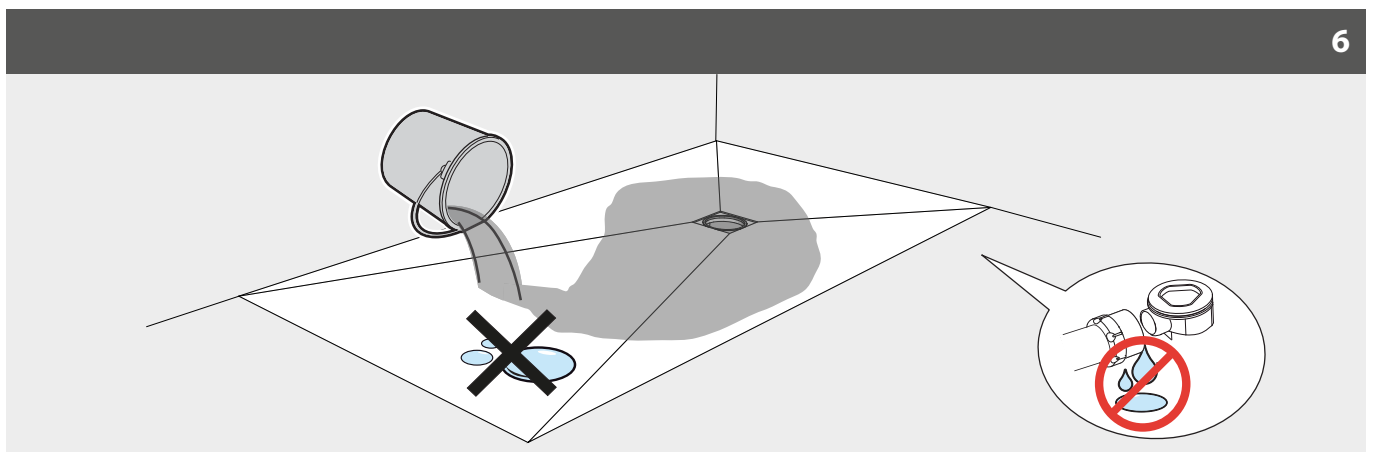

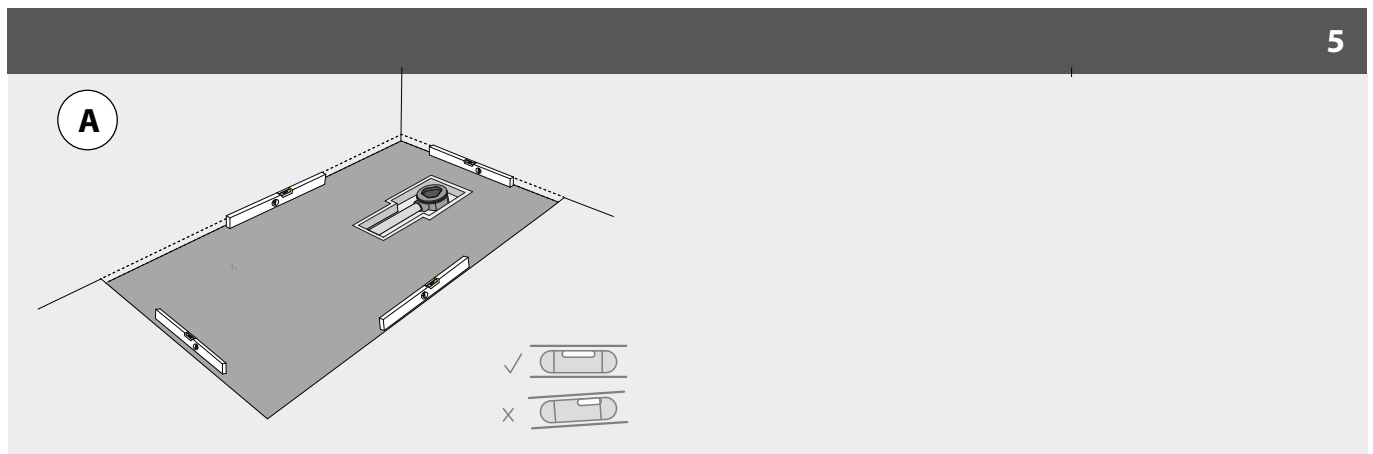
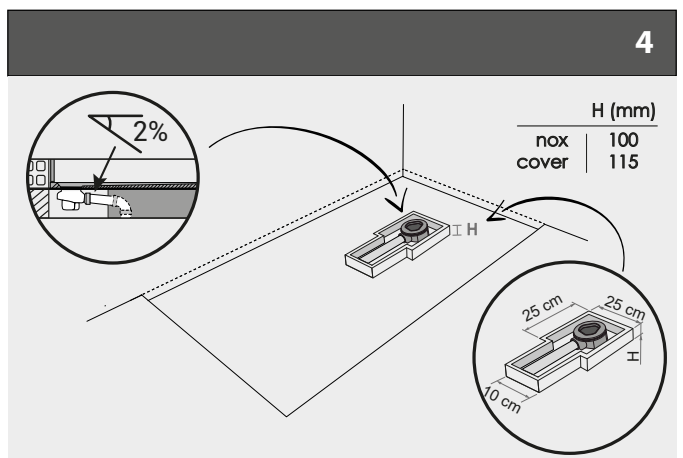
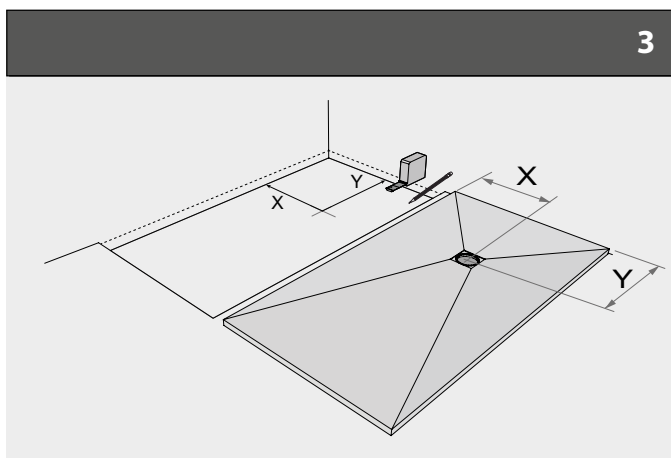
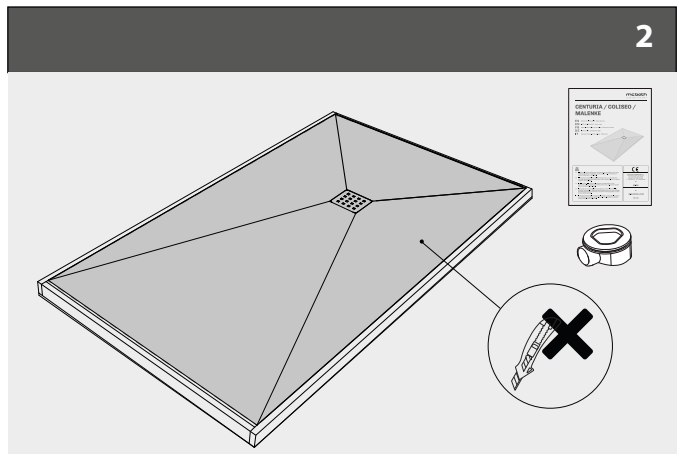
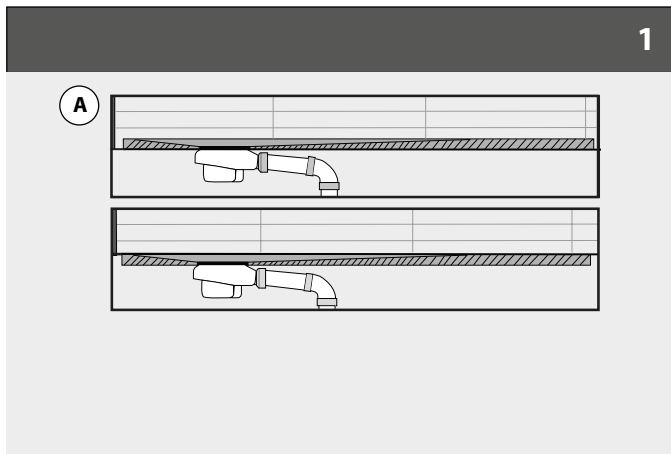
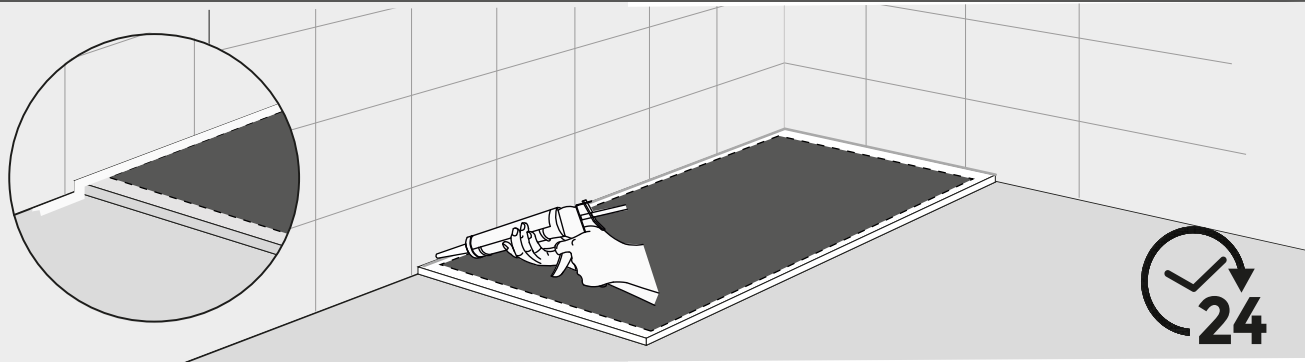
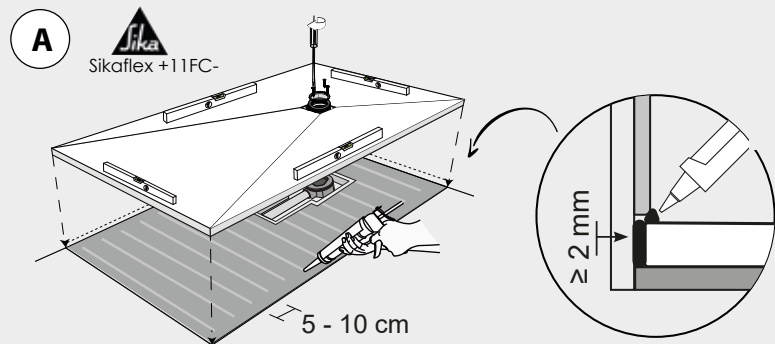

PLATOS DE DUCHA | SHOWER TRAYS | RECEVEUR DE DOUCHE | PIATTI DOCCIA | DUSCHWANNEN

SLATE

GEL COAT

GEL COAT

INFORMACIÓN TÉCNICA

TECHNICAL INFORMATION | INFORMATION TECHNIQUE | INFORMAZIONE TECNICA | TECHNISCHE INFORMATION

Medidas disponibles

Available measures | Mesures disponibles | Misure disponibili | Verfügbare Größen:

		B																			
		70	75	80	90	100	110	120	130	140	150	160	170	180	190	200	210	220	240		
A	70	35	40	40	45	41	41	41	41	41	41	61	61	61	61	61	61	61	61	C	
	75		40	40	45	41	41	41	41	41	41	61	61	61	61	61	61	61	61		
	80			40	40	45	41	41	41	41	41	61	61	61	61	61	61	61	120		
	90				45	41	41	41	41	41	41	61	61	61	61	61	61	61	120		
	100					50	41	41	41	41	41	61	61	61	61	61	61	61	120		
	110						41	41	41	41	41	61	61	61	61	61	61	61	61		
	120						M	41	41	61	61	61	61	61	61	61	61	61			
	130							41	41	61	61										
	138									61	61	61									

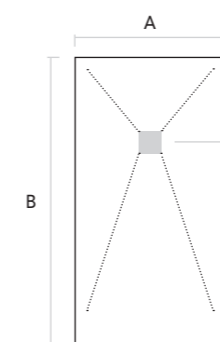

C Distancia centro desagüe
Center drain distance
Distance centre écoulement
Distanza centro scarico
Entfernung Abfluss-Mitte

240 = Centrado
Centered
Centre
Centrato
Zentriert.

Entfernung Abfluss-Mitte
Distancia centro desagüe

Rejilla inox estándar
Inox grid standard
Grille inox standard
Griglia inox standard
Ablaufgitter Inox standard

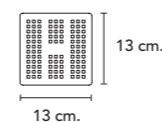

Válvula (estándar)
Standard valve
Bonde standard
Valvola standard
Ventil (standard)



35 l./min.
Caudal
Flow | Flux | Flusso | Durchfluss

Acabados
Finishing
Finition
Finitura
Ausführungen

SLATE

Espesor
Thickness
Épaisseur
Spessore
Stärke

2,5/3 cm.

OPCIÓN | OPTION | OPTION | OPZIONE | OPTION

/ Colores estándar | Standard colours | Couleurs standard | Colori standard | Standardfarben



/ Rejilla inox color | Inox color grid | Grille couleur inox | Griglia inox a colore | Ablaufgitter Inox Farbe

Toda la información / All the information / Toutes les informations / Tutte le informazioni / Gesamte Information pag. 44/47

Sección E-E

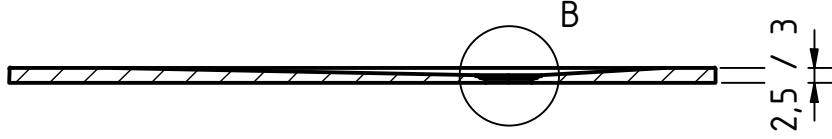

Detalle B

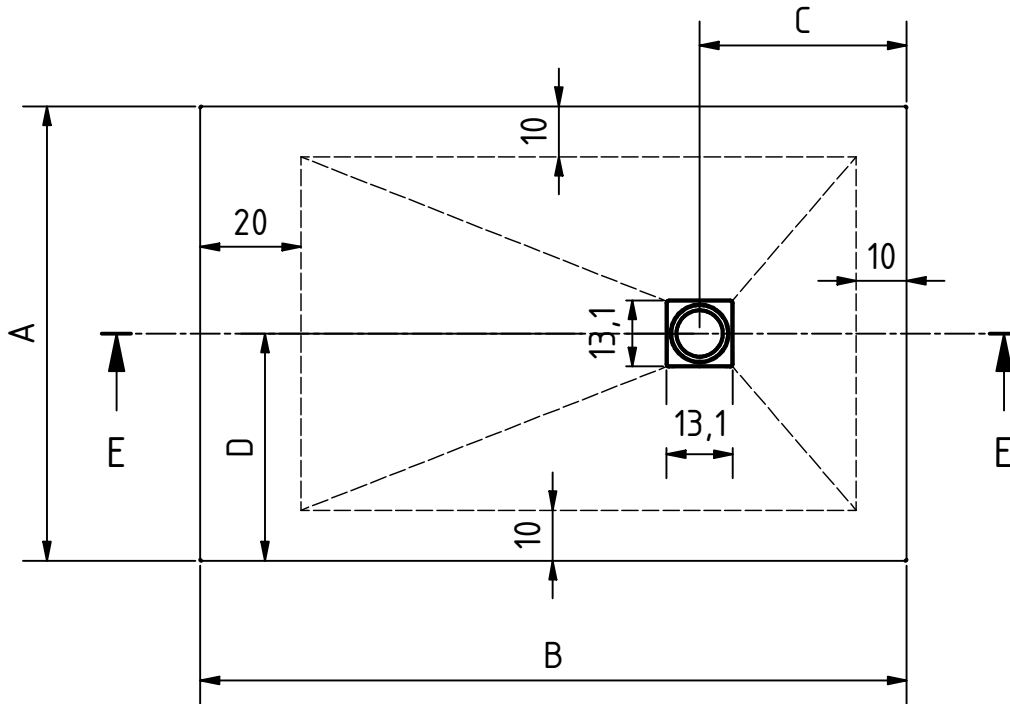
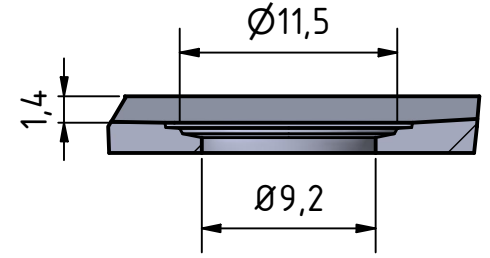

A	B	C	D
70	70	35	35
	75 - 80	40	
	90	45	
	100 - 110 - 120 - 130 - 140 - 150 - 160	41	
	170 - 180 - 190 - 200 - 210 - 220	61	
75	75	37,5	37,5
	80	40	
	90	45	
	100 - 110 - 120 - 130 - 140 - 150 - 160	41	
	170 - 180 - 190 - 200 - 210 - 220	61	
80	80	40	40
	90	45	
	100 - 110 - 120 - 130 - 140 - 150 - 160	41	
	170 - 180 - 190 - 200 - 210 - 220	61	
	240	120	
90	90	45	45
	100 - 110 - 120 - 130 - 140 - 150 - 160	41	
	170 - 180 - 190 - 200 - 210 - 220	61	
	240	120	
	240	120	
100	100	50	50
	110 - 120 - 130 - 140 - 150	41	
	160 - 170 - 180 - 190 - 200 - 210 - 220	61	
	240	120	
	240	120	
110	110 - 120 - 130 - 140 - 150	41	55
	160 - 170 - 180 - 190 - 200 - 210 - 220	61	
	240	120	
120	120	60	60
	130 - 140	41	
	150 - 160 - 170 - 180 - 190 - 200 - 210 - 220	61	
	240	120	
130	130 - 140	41	65
	150 - 160	61	
138	140 - 150 - 160	61	69

OPCIONES PLATOS DUCHA

SHOWER TRAY OPTIONS | OPTION RECEVEURS DE DOUCHE | OPZIONE PIATTI DOCCIA | OPTIONEN DUSCHWANNEN

COLORES DISPONIBLES |

COLOURS AVAILABLE | COULEURS DISPONIBLES | COLORI DISPONIBILI | VERFÜGBARE FARBEN

ESTANDAR |

STANDARD | STANDARD | STANDARD | STANDARD

COBALT	NEW	SAGE	NEW	TERRACOTTA	NEW
NATURAK		CREAM		MOKA	
NIEVE		NEW PEARL		PERLA	
CEMENTO		ANTRACITA		NEGRO	

Acabado | Finish | Finiton | Finitura | Ausführung SLATE · KORVIT · STONE

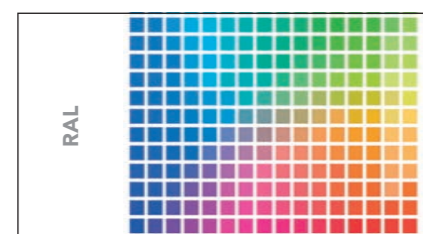

Disponibile también en todos los colores de la carta RAL |
 Also available in all colors of RAL chart | Également disponible dans toutes les couleurs du nuancier RAL |
 Disponibile anche in tutti i colori della carta RAL | Auch verfügbar in allen Farben aus der RAL karte

KIT DE REPARACIÓN

REPAIR KIT | KIT DE RÉPARATIONS | KIT DI RIPARAZIONE | REPARATIONSKIT

El trabajo de colocación de un nuevo baño puede ocasionar pequeños daños en los elementos con los que estamos trabajado, con frecuencia fruto de la rapidez de la instalación.

Zenon cuenta con un Mini Kit de reparación pensado especialmente en sus platos de ducha, que permite reparar rápida y fácilmente estos pequeños desperfectos ocasionados durante la instalación.

El kit consta de dos frascos, un rodillo de pintor para lacar, un recipiente y las instrucciones necesarias para realizar la reparación. También será necesaria una botella de alcohol, además de cinta de carrocer. Las instrucciones permitirán realizar la reparación de forma muy sencilla.

The installation work for a new bathroom can slightly damage the elements we are working with, often because of an installation that has been carried out too quickly.

Zenon has a repair Mini Kit specially designed for its shower trays, that allows the quick and easy repair of these small damages caused during installation.

The Repair kit consists of two bottles, a paint roller for lacquering, a container and the necessary instructions for carrying out the repair. We will also need a bottle of alcohol and masking tape. The instructions will allow us to carry out the repair quite easily.

Le travail d'installation d'une nouvelle salle de bains peut provoquer des dégâts sur les éléments sur lesquels on travail. Cela est très souvent dû à la rapidité de l'installation.

Zenon propose un Mini-Kit de réparation spécialement conçu pour ses receveurs de douche. Il permet de réparer rapidement et facilement ces petits dégâts qui apparaissent lors des travaux d'installation.

Le kit de réparations comprend deux flacons, un rouleau de peintre pour laquer, un récipient et les instructions nécessaires pour réaliser la réparation. Une bouteille d'alcool et un ruban de masquage seront également nécessaires. Les instructions permettent d'effectuer la réparation en toute simplicité.

Il lavoro di installazione di un nuovo bagno può provocare piccoli danni agli elementi con cui si sta lavorando, frequentemente a causa della velocità.

Zenon ha preparato un Mini Kit di riparazione ideato specialmente per i vostri piatti doccia, che consente di riparare rapidamente e facilmente le piccole imperfezioni arrecate durante l'installazione. Il kit di riparazione consta di due boccette, un rullo per pittura, un recipiente e le istruzioni necessarie per eseguire la riparazione. Sarà inoltre necessaria una bottiglia dell'alcool denaturato di carrozziere. Le istruzioni permetteranno di eseguire la riparazione in modo semplicissimo.

Beim Einbau eines neuen Badezimmers kann es zu kleineren Schäden an den Elementen kommen, mit denen wir arbeiten, was oft auf die Geschwindigkeit der Installation zurückzuführen ist.

Zenon bietet ein speziell für seine Duschwannen entwickeltes Reparaturset an, mit dem diese kleinen, beim Einbau entstandenen Schäden schnell und einfach behoben werden können. Das Set besteht aus zwei Flaschen, einem Farbroller, einem Behälter und der notwendigen Anleitung für die Reparatur. Sie benötigen außerdem eine Flasche Alkohol und Klebeband. Mit Hilfe der Anleitung ist die Reparatur sehr einfach durchzuführen.

Mini Kit de pintura

Mini paint Kit | Mini-Kit de peinture | Mini Kit di pittura | Mini-Bemalungsset



Kit de reparación

Repair kit | Kit de réparations | Kit di riparazione | Reparationskit



ADHESIVO

ADHESIVE | ADHÉSIF | ADESIVO | KLEBSTOFF

Adhesivo y sellador multiuso monocomponente

Multi-purpose one-component adhesive and sealer
 Adhésif et scellant multi-usages mono-composant
 Adesivo e sigillante multiuso monocomponente
 Einkomponentiger Mehrzweckklebstoff und Dichtstoff

MAPEI



OPCIONES PLATOS DUCHA

SHOWER TRAY OPTIONS | OPTION RECEVEURS DE DOUCHE | OPZIONE PIATTI DOCCIA | OPTIONEN DUSCHWANNEN

VÁLVULA

VALVE | BONDE | VALVOLA | VENTIL

DOMO HORIZONTAL 35 l./min. Caudal | Flow | Flux | Flusso | Durchfluss

Medidas | Measurements | Dimensions | Misure | Grössen:

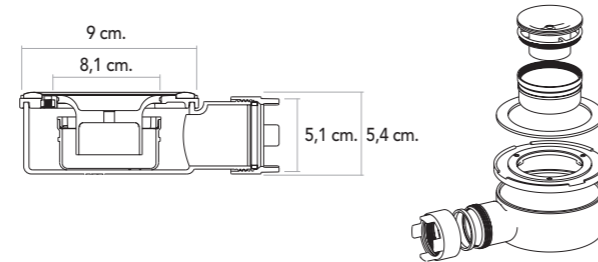

Para platos | For trays | Pour receveurs | Per piatti | Für Duschwannen
SMART / FRAME / EVOLUTION / ANGULAR / MAUI / BALI / CAPRI

DOMO VERTICAL 35 l./min. Caudal | Flow | Flux | Flusso | Durchfluss

Medidas | Measurements | Dimensions | Misure | Grössen:

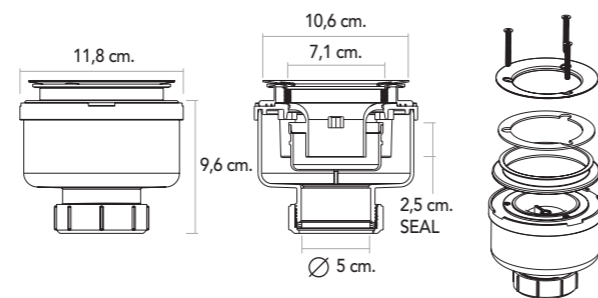

Para platos | For trays | Pour receveurs | Per piatti | Für Duschwannen
SMART / FRAME / EVOLUTION / ANGULAR / MAUI / BALI / CAPRI

IGLU 27 l./min. Caudal | Flow | Flux | Flusso | Durchfluss

Medidas | Measurements | Dimensions | Misure | Grössen:

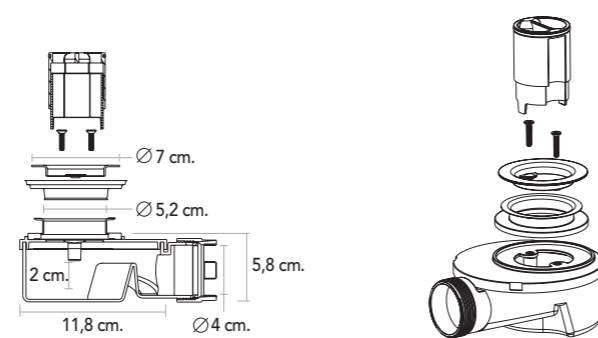

Para platos | For trays | Pour receveurs | Per piatti | Für Duschwannen
NASSAU / FIJI

BLOCK 60 l./min. Caudal | Flow | Flux | Flusso | Durchfluss

Medidas | Measurements | Dimensions | Misure | Grössen:

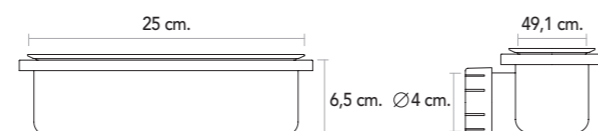

Para platos | For trays | Pour receveurs | Per piatti
SIDE / WEST

ADAPTABLE AL ESPACIO

ADAPTABLE TO THE SPACE | ADAPTABLE À L'ESPACE
ADATTABILE ALLO SPAZIO | RAUMANPASSUNGSFÄHIG

Corte a medida del plato de ducha.

Custom cut on the shower tray.
Coupe personnalisée dans le receveur de douche.
Taglio personalizzato del piatto doccia.
Duschwannen- Schnitt nach Massangabe.

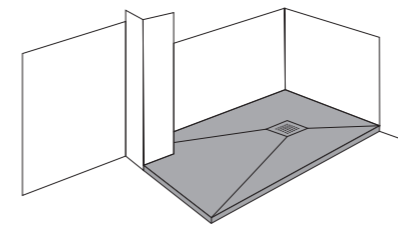

ZONA DE SECADO

DRYING AREA | ZONE DE SÉCHAGE |
AREA DI ASCIUGATURA | TROCKNUNGSBEREICH

Pieza plana anexa al plato de ducha.

Flat piece attached to the shower tray.
Pièce plate annexée au receveur de douche.
Pezzo piano attaccato al piatto doccia.
An der Duschwanne angesetztes Flachstück.

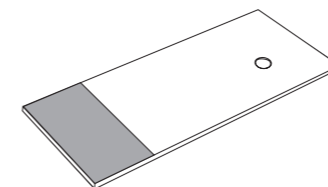

REJILLA

GRID | GRILLE | GRIGLIA | ABFLUSSGITTER

Rejilla personalizable en inox y en nuestros COLORES ESTÁNDAR.

Customisable stainless steel grids in our STANTARD COLOURS.
Grille acier inoxydable personnalisables dans nos COULEURS STANTARD.
Griglia personalizzabili in acciaio inox nei nostri COLORI STANTARD.
Personalisierter Abflaugitter in Inox und in unseren STANDARD FARBEN.

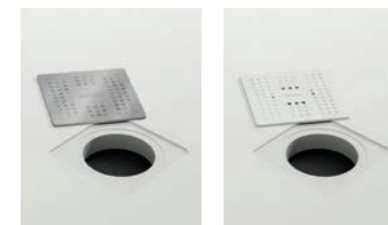

ARTÍCULOS SUMINISTRADOS

Supplied elements
Éléments fournis
Articoli forniti

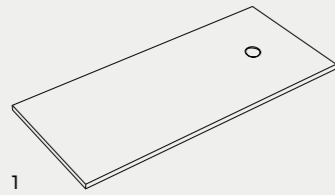

- | | | |
|---|---|---|
| 1. Plato ducha
Shower tray
Receveurs de douche
Piatto doccia | 2. Válvula
Valve
Valve
Valvola | 3. Rejilla
Grid
Grille
Griglia |
|---|---|---|

ELEMENTOS NECESARIOS

Required elements for installation
Éléments nécessaires
Elementi necessari

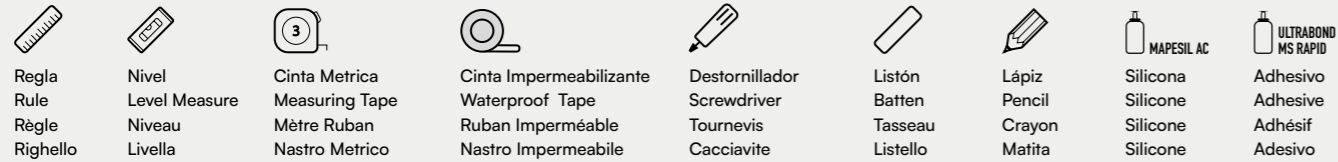

INSTRUCCIONES DE MANIPULADO

Instructions for manipulation
Instructions de manipulation
Istruzione per la manipolazione

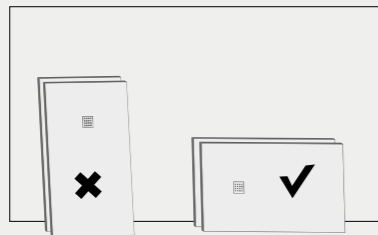

Almacenar siempre en posición horizontal
Always storage in horizontal position.
Stockage toujours en position horizontale
Stoccare sempre in posizione orizzontale.

PREINSTALACIÓN DE PLATOS DE DUCHA

Shower tray pre-installation
Pré-installation des receveurs de douche
Preinstallazione dei piatti doccia

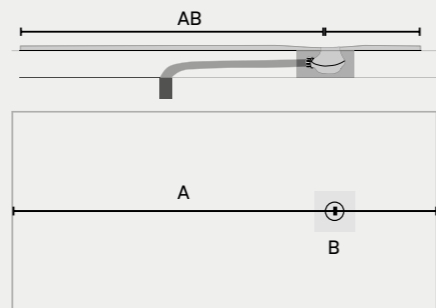

ES

Antes de instalar el plato hay que tener en cuenta que:

- El plato desagüa correctamente.
- El plato se conserva en posición horizontal y sobre una superficie plana hasta el momento de la instalación.
- No existan desperfectos o anomalías en la superficie del mismo.

NOTA: En caso de que se detecten anomalías o deficiencias NO INSTALAR el plato y contactar con el distribuidor para informar de la situación.

NOTA: Todos los platos de la gama Gel Coat, están diseñados de modo que a partir de 1400 mm. El plato tiene una zona de secado con la pendiente mínima (no normalizada). Las dimensiones de los platos tienen una tolerancia de + - 1%.

ATENCIÓN: No se aceptará ninguna reclamación una vez colocado el plato de ducha.

EN

Aspects to be considered before installing the shower-tray:

- The shower-tray has to drainage correctly
- Keep the shower-tray in horizontal position and over plain surface à prevent malformations until it is installed.

WARNING: In case of detection of abnormalities or deficiencies DON'T INSTALL the shower tray and contact immediately the distributor to inform about the situation.

NOTE: All our Gel Coat shower-trays are designed with a light inclination (not normalized) from 1400 where starts the drying area. Gel Coat range has a tolerance between + - 1%.

ATTENTION: No claim will be accepted once the shower tray is has been installed.

FR

Aspects à prendre en compte avant l'installation:

- Le vidage fonctionne correctement.
- Le receveur est maintenu en position horizontale et sur une surface de niveau jusqu'au moment de l'installation.
- Il n'y a pas des imperfections ou anomalies à la surface de celui-ci.

NOTE: En cas d'anomalies détectées ou lacunes NE PAS INSTALLER la plaque et contacter le distributeur pour rapport sur la situation.

NOTE: Toute la gamme des receveurs Gel Coat sont ainsi conçus de 1400 mm. Le receveur de douche a une superfi cie de séchage avec un pente minimale (non normalisé).

ATTENTION : Aucune réclamation ne sera acceptée une fois le receveur de douche installé.

IT

Prima dell'installazione del piatto tenere in considerazione che:

- Il piatto si scarica correttamente.
- Non esistano difetti o anomalie sulla superfi cie.
- Il piatto sia tenuto in posizione orizzontale su una superfi cie piana fi no al momento dell'installazione.

NOTA: In caso di percepire difetti o anomalie a NON INSTALLARE il piatto doccia e contattare il distributore per segnalare la situazione.

NOTA: Tutti i piatti della gamma Gel Coat sono stati disegnati in modo che a partiere da 1400 mm il piatto ha una zona asciutta con una pendenza minima. Le delle dimensioni hanno una tolleranza di + - 1%.

ATTENZIONE: Non si accetterà alcun reclamo una volta installato il piatto doccia.

OPCIONES DE INSTALACIÓN

Option of installation
Options d'installation
Opzioni d'installazione

Empotrado
Built in
Encastré au sol
A filo pavimento

Instalación sobre el suelo
On the floor
Installation sur place
In appoggio al pavimento

Sobreelevado
On high installation
Surélevée
A gradino

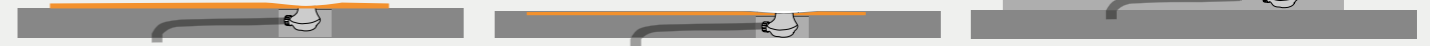

ES

NOTA: En el montaje sobreelevado el plato deberá estar apoyado también sobre una superficie plana y lisa que cubra totalmente la base del plato.

EN

NOTE: On high installation the shower-tray has to be installed on a leveled and smooth surface too. This surface has to cover all surface of the shower-tray.

FR

NOTE: En sur-élevé le receveur doit être soutenu également sur une surface plate et lisse et recouvrir complètement le fond de l'assiette.

IT

NOTA: Nel montaggio a gradino il piatto deve essere appoggiato su una superficie piana e liscia e coprire completamente la base del piatto.

COMPOSICIÓN DE ZENON SOLID SURFACE BY CIFRE

Composition of Zenon Solid Surface by Cifre

Composition de la Surface Solide de Zenon par Cifre

Composizione della Superficie Solida dello Zenon per Cifre

Composition von Zenon Solid Surface by Cifre

Resina acrílica PMMA + MMA · Acrylic resin PMMA + MMA

Résine acrylique PMMA + MMA · Resina acrílica PMMA + MMA · Akrylharz PMMA+ MMA

34 - 45 %

-

Resina de poliéster · Polyester resin

Résine polyester · Resina poliestere · Polyesterharz

-

34 - 45 %

Tri-hidrato de alumina · Alumina Tri-Hydrate

Tri-hydroxyde d'alumine · Tri-Idrati di allumina · Tonerde-Trihydrat

55 - 66 %

55 - 66 %

Pigmentos · Pigments

Pigments · Pigmenti · Pigmente

0 - 4 %

0 - 4 %

DATOS TÉCNICOS DE ZENON SOLID SURFACE BY CIFRE

Technical data of Zenon Solid Surface by Cifre

Données techniques de Zenon Solid Surface par Cifre

Dati tecnici Superficie Solida allo Zenon per Cifre

Technische daten von Zenon Solid Surface by Cifre

Densidad

Density

Densité

Dichte

1,74 g/cm³

Dureza Barcol

Barcol hardness

Dureté Barcol

Durezza Barcol

Widerstands-fähigkeit Barcol

60,00

Resistencia a la tracción (mpa)

Tensile strength (mpa)

Résistance à la traction (mpa)

Resistenza alla trazione (mpa)

Zugfestigkeit (mpa)

37,50 MPa

Módulo de tensión

Voltage module

Module de tension

Modulo di tensione

Spannungsmodul

10.499

Módulo de flexión

Flexural modulus

Module de flexion

Modulo flessionale

Biegemodul

9.200 MPa

Absorción de agua

Water absorption

Absorption d'eau

Assorbimento d'acqua

Wasserabsorption

0,02 %

Dilatación

Dilation

Dilatation

Dilatazione

Dilatation

2,94

Resistencia a las manchas

Stain resistance

Résistance aux taches

Resistenza alle macchie

Beständigkeit gegen Flecken

100 %

Resistencia al agua hirviendo

Resistance to boiling water

Résistance à l'eau bouillante

Resistenza all'acqua bollente

Beständigkeit gegen kochendes Wasser Ball drop

Sin efectos | No effects | Pas d'effets | Nessun effetto | Ohne Auswirkungen

Ball drop

Sin efectos · No effects · Pas d'effets · Nessun effetto · Ohne Auswirkungen

INSTALACIÓN PLATOS DE DUCHA

Shower tray preparation

Installation du receveur

Installazione dei piatti doccia

Duschwannen- instalation

ES

Preparación del plato:

Para una correcta instalación del plato de ducha Gel Coat lijar la superficie inferior del mismo para que adquiera porosidad y se pueda sujetar con mayor facilidad posteriormente.

Preparación de la base:

Para una correcta instalación del plato de ducha Gel Coat, hay que tener en cuenta que la base sobre la que se va a colocar el mismo, debe estar PERFECTAMENTE NIVELADA y seca, ya que el material de relleno puede llegar a "tirar" del plato y curvarlo de modo que éste quedase inservible.

La base debe ser de mortero y nunca arena solamente.

En la base hay que dejar un hueco necesario tal y como se indica en la pre-instalación para la ubicación del desagüe (ver instalación). Habrá que realizar también el hueco o canal necesario para poder pasar las tuberías de desagüe desde la "bajante" de la casa hasta el desagüe del plato.

Montaje del sifón:

Una vez que tenemos preparada la base lo que haremos será ubicar el sifón en su posición definitiva y conectarlo a la "bajante" de la casa. Para ello es muy importante ayudarse de las instrucciones de montaje del desagüe que nos proporciona el fabricante.

Hay que comprobar que no existan fugas, y que los elementos que hemos ubicado no sobresalen de los huecos que hemos realizado para los mismos pues en ese caso el plato no asentaría correctamente.

EN

Shower tray preparation:

For a perfect installation of the Gel Coat shower-tray sand the interior surface for acquiring porosity so then it can be hold easier.

Base preparation:

For a perfect installation of the shower-tray the floor must be PERFECTLY LEVELED and dry. The concrete has to be completely dry because it could bend the shower-tray if wet. If it happens, the shower-tray could be useless.

The base must be ready with concrete and never with sand.

A hole must be made on the floor in order to set the drain pipe (see the installation). You have to do also a hole or channel on the floor to pass the pipes from lowering house till the drain pipe of the shower-tray.

Assembly of the drain pipe:

Put the drain pipe on the floor in its definitive position. Connect it with the lowering house. Read the instructions of the drain pipe.

Check that drain-pipe doesn't leak and all elements don't stand out of the holes because the shower-tray wouldn't seat correctly.

FR

Préparation:

Pour une installation du receveur de douche Gel Coat la surface inférieure acquiert la porosité et peut accrocher plus facilement.

Préparation de la base:

Pour une installation correcte Gel Coat de douche il faut tenir compte que le fond sera identique et devra être parfaitement nivelée et sec, que le matériaux de remplissage peut «tirer» la plaque et courber afin qu'il serait inutile.

La base devrait être cimenté et jamais être constituée de sable uniquement.

La base doit être constituée nécessairement comme indiqué dans le bulletin de l'emplacement du drain (voir bulletin). Nous devons également faire le creux ou canal nécessaire pour pouvoir passer le tuyau de drainage relié au drainage de la maison jusqu'à ce que la plaque de vidange.

Montage siphon:

Une fois que vous avez préparé le terrain, ce que nous ferons est de localiser le siphon dans leur position finale et connectez-le au «tuyau» de la maison. Il est donc très important de s'aider des instructions d'installation du drainage fournie par le fabricant.

Nous devons vérifier qu'il n'y a pas de fuites et que les éléments que nous avons situés sont exempts de salissures ou de lacunes dans ce cas le receveur ne serait pas réglé correctement.

IT

Preparazione della base:

Prima di installare il piatto verificare che la superficie su cui verrà collocato sia completamente livellata e il materiale del massetto sia completamente asciutto.

È molto importante che la superficie sia completamente liscia e asciutta perché il materiale del massetto potrebbe "tirare" il piatto e curvarlo rendendolo inutilizzabile.

Il massetto deve essere di cemento, di malta. Ma mai solo di sabbia.

Nella base è necessario lasciare uno spazio, come indicato nella pre-installazione, per lo scarico.

Montaggio dello scarico:

Una volta preparata la base, posizionare lo scarico nella posizione definitiva e connetterlo allo scarico della casa. In questo passaggio risulta molto importante attenersi alle istruzioni di montaggio per ottenere un corretto passaggio dell'acqua.

Accertarsi che non ci siano perdite e che tutto sia stato correttamente installato, controllando anche che nessun elemento fuoriesca dalla base.

DE

Vorbereitung der Duschwanne:

Für eine korrekte Montage der Gel Coat-Duschwanne muss die untere Fläche der Duschwanne abgeschliffen werden, damit sie porös wird und sich anschließend leichter befestigen lässt.

Vorbereitung der Fläche:

Für eine korrekte Installation der Duschwanne Gel Coat ist zu beachten, dass die Fläche, auf der sie platziert werden soll, PERFEKT NIVELLIERT und trocken sein muss, da das Füllmaterial "ziehen" kann und sich so biegt, dass der Teller unbrauchbar wird.

Der Untergrund sollte aus Mörtel und niemals nur aus Sand bestehen.

In der Basis muss eine notwendige Lücke wie in der Vorinstallation für den Standort des Abflusses (siehe Installation) hinterlassen werden. Es muss auch die notwendige Vertiefung oder der Kanal hergestellt werden, um die Abflussrohre vom "Fallrohr" des Hauses zum Abfluss der Platte passieren zu können.

Siphon- Montage:

Nachdem wir die Grundlage vorbereitet haben, bringen wir den Siphon in seine endgültige Position und schließen ihn an das Fallrohr des Hauses an. Dafür, ist sehr wichtig, dass die Installationsanweisungen des Herstellers für das Entwässerungssystem befolgt werden.

Es ist darauf zu achten, dass keine undichten Stellen vorhanden sind und dass die von uns angebrachten Elemente nicht aus den dafür vorgesehenen Löchern herausragen, da die Duschwanne in diesem Fall nicht richtig sitzen würde

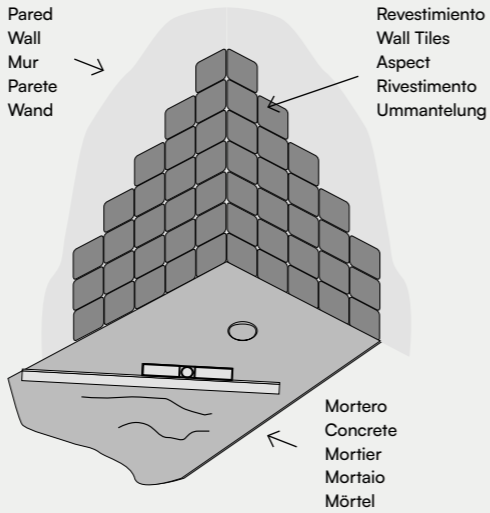

NOTA: Es muy importante que haya pendiente desde el desagüe hasta la "bajante" de la casa para que se garantice el desagüe del plato.

NOTE: It's very important to get a slope from the drain pipe to the lowering house to Warranty the drainage.

NOTE: Il est très important d'avoir la pente du drain jusqu'au «tuyau» de la maison afin qu'il garantisse le vidage total.

NOTA: È molto importante che ci sia pendenza nello scarico per ottenere un corretto passaggio dell'acqua.

HINWEIS: Es ist sehr wichtig, dass es ein Gefälle vom Abfluss zum "Fallrohr" des Hauses gibt, damit die Entwässerung der Wanne gewährleistet ist.

INSTALACIÓN PLATOS DE DUCHA

Shower tray preparation

Installation du receveur

Installazione dei piatti doccia

Duschwannen- instalation

ES

Colocación del plato:

Desembalar el plato y retirar el catón de embalaje para proteger la parte superior durante toda la instalación del mismo.

Colocar perimetralmente cinta impermeabilizante en los ángulos que forman las paredes con el plato para garantizar que no haya fugas ente el plato y la pared.

Aplicar sobre la base de mortero unas tiras de masilla de poliuretano (del tipo SICAFLEX/CEYS) para asegurar la fijación del plato.

Colocar el plato en un lugar destinado a tal efecto haciendo coincidir el agujero del plato con el desagüe que previamente hemos colocado en el suelo.

EN

Setting of shower-tray:

Take out the shower-tray from the packaging, use the cardboard to project the shower-tray during the installation.

Put around the shower-tray a waterproof tape between the wall and the shower-tray. It will prevent that the water takes out from the shower-tray.

Put on the concrete's base some fragments of poliuretano mastic (SICAFLEX/ CEYS) to fix the shower-tray.

Put the shower-tray in the definitive place. Coincidy the shower tray's hole with the drains previously placed.

FR

Placement du receveur:

Déballage des accessoires et l'utilisation du carton d'emballage pour protéger le haut de la page lors de l'installation du produit.

Lieu fermé bande d'étanchéité en angles qui forment les murs avec la plaque pour s'assurer d'éventuelles fuites entre la plaque et le mur.

Appliquer le mortier à base de polyuréthane, mastic en bandes (de type SICAFLEX/ éprouvant) afin d'assurer la fixation de l'antenne.

Lacez le receveur à l'endroit voulu correspondant à cet effet le trou dans la plaque avec le drain, que nous avons déjà placé dans le sol.

IT

Posizionamento del piatto:

Sballare il piatto doccia e utilizzare il cartone per proteggere la parte superiore durante l'intera installazione dello stesso.

Il piatto dovrà essere ben fissato e in posizione piana, altrimenti le porte del box non si adatteranno in modo preciso.

Per un'istallazione corretta la base liscia di malta deve essere completamente asciutta. Sulla base verranno applicate delle strisce di silicone (di tipo SICAFLEX) per garantire il fissaggio del piatto.

Collocare il piatto nel luogo da adibire a tal fine, che il foro dello scarico sia allineato al tubo che abbiamo precedentemente collocato a terra.

DE

Duschwannenplatzierung:

Die Duschtaße auspacken und die Kartonverpackung verwenden, um die Oberseite während der gesamten Installation zu schützen.

Um zu verhindern, dass sich Wasser zwischen der Duschwanne und der Wand sammelt, rundum Dichtungsband an den Stellen anbringen, an denen die Wände mit der Duschwanne in Berührung kommen.

Auf der Zementbasis einige Streifen Polyurethan-Klebstoff (z. B. SICAFLEX/CEYS) auftragen, um die Befestigung der Wanne zu gewährleisten.

Die Duschwanne an der vorgesehenen Stelle platzieren und das Loch der Wanne mit dem zuvor im Boden angebrachten Abfluss zentrieren.

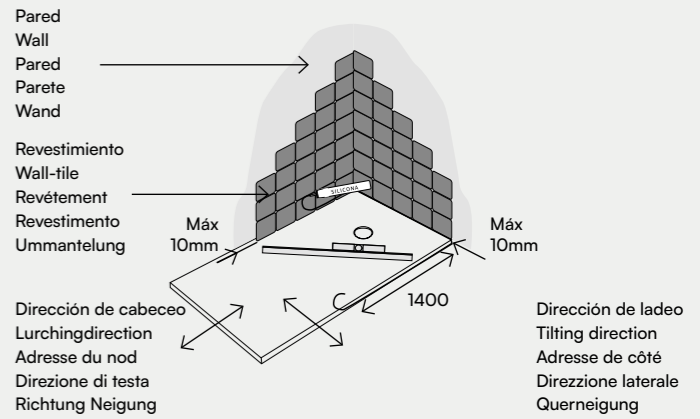
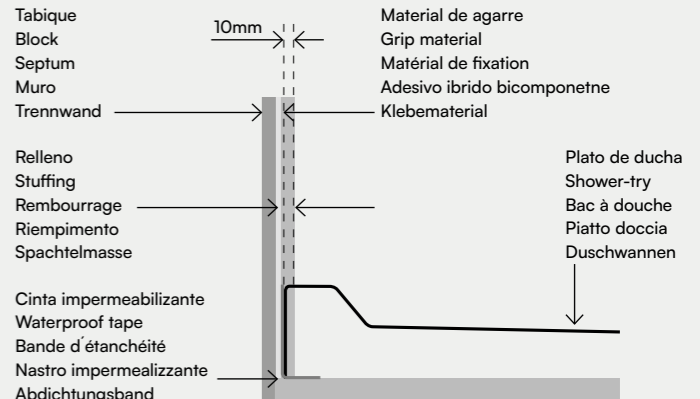
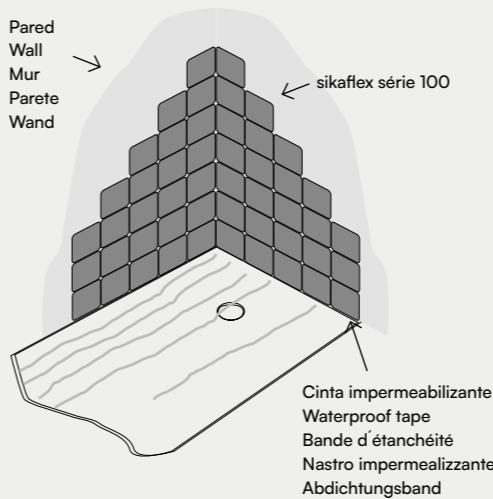

NOTA: No encastrar el plato de ducha mas 10 mm. en el revestimiento por ambos lados. Con ello evitaremos problemas de colocación y ajuste de la mampara. Ajustar el plato correctamente, comprobar que está bien nivelado (en la dirección de cabeceo como de ladeo) y que el plato desagüe correctamente. Quitar el catón protector, siliconar perimetralmente con silicona neutra (no acética) todo el plato y limpiar los sobrantes de silicona. Finalmente colocar la rejilla embellecedora y el tornillo de apriete.

El plato deberá estar bien sujeto y nivelado, de lo contrario las puertas de la mampara no ajustarán correctamente y el funcionamiento del plato puede ser defectuoso. Debemos dejar secar la silicona durante un día para poder hacer uso del plato.

Comprobar que el plato queda bien instalado y que desagüe correctamente antes de proceder al alicatado del resto del baño y al montaje de la mampara u otros elementos.

NOTE: Don't put the shower-tray more than 10 mm. inside the wall between both sides. In this case, we will avoid problems with the shower-screen. Adjust the shower-tray, check that it is leveled (in the lurching and tiling directions) and that it works correctly. Take out the cardboard protector, silicone around the shower-tray with neutral silicon (non acetic) and clean the silicon rests. Once the shower-tray is in the right position, put the grill and the screw.

The shower-tray has to be fixed and leveled, otherwise the screen's doors won't slide properly. You can use the shower-tray one day after installation, when silicone gets totally dried.

Check that the shower-tray is installed and works correctly before tiling the rest of the bathroom.

NOTE: Pas plus 10 mm. De receveur en encastrement par les deux parties. Cela permettra d'éviter des problèmes de placement et ajustement de l'écran. Ajuster l'antenne correctement, vérifiez qu'il est bien de niveau et vidage, plaquer correctement. Enlever la protection du carton, périmètre de silicone au silicone neutre (aucune fermentation) a plaque et nettoyer les restes de silicone placer la grille avec un vis.

Le receveur doit être de niveau, sinon les parois pourraient étre désaxées et defectueuses. Nous laissons le silicone sécher pour une journée. Vérifiez que le receveur est bien installé et le vidage correctement installé avant d'aller sur les dalles du reste de la salle de bain montage de la cloison ou autres éléments.

NOTA: Rispettare una giunta perimetrale di al meno 10mm. nel rivestimento da entrambi i lati. In questo modo si eviteranno problemi di posizionamento e regolazione del box. Aggiustare il piatto correttamente, verificare che sia in piano (in direzione di inclinazione dello scarico) e che sia appoggiato in maniera addata. Togliere il cartone di protezione, siliconare preimetalmente tutto il piatto e ripulire da quello in eccesso. Successivamente mettere la griglia di scarico.

Il piatto dovrà essere in piano e stabile, al contrario le porte del box doccia non si chiuderanno correttamente e il funzionamento del piatto risulterà non corretto. Lasciare seccare il silicone per un giorno. Accertarsi che il piatto sia ben installato prima di procedere al montaggio del resto compreso il box o altri elementi.

BEMERKUNG: Die Duschwanne darf auf beiden Seiten nicht mehr als 10 mm in die Wandverkleidung eingelassen werden. Dadurch werden Probleme bei der Montage und Anpassung der Duschtabtrennung vermieden. Die Duschwanne richtig anpassen, überprüfen, dass die Fläche gut eingeebnet ist (sowohl in Kopf als auch in Kipprichtung) und dass die Duschwanne richtig abwässert. Entfernen Sie die Schutzkappe, silikonieren Sie den Umfang mit neutralem Silikon (nicht essigsauer) und reinigen Sie das überschüssige Silikon. Zum Schluss bringen Sie das Abdeckgitter und die Klemmschraube an.

Die Duschwanne muss sicher befestigt und nivelliert sein, da sonst die Trennwandtüren nicht richtig passen und die Funktion der Platte defekt sein kann. Das Silikon muss einen Tag lang trocknen, bevor die Duschwanne verwendet werden kann. Prüfen Sie, ob die Wanne ordnungsgemäß installiert ist und ob sie richtig abläuft, bevor Sie den Rest des Badezimmers fliesen und die Duschkabine oder andere Elemente installieren.

INSTALACIÓN PLATOS DE DUCHA INFERIORES A 1000 MM

Shower tray preparation shorter than 1000

Installation du receveur dont la longueur est inférieure à 1000

Installazione dei piatti doccia inferiori a 1000 mm

Duschwannen- installation weniger als 1000mm

ES

Los platos cuya medida de longitud sea inferior a 1000 mm. deben montarse con la parte "cortada" empotrada en una pared ya que de lo contrario no será posible el montaje de la mampara (ver dibujo adjunto).

EN

The shower-trays whose measure is shorter than 1000 mm. have to be installed with their "cut" part built-in the wall. Otherwise the shower screen couldn't be installed (see the drawing).

FR

Lats dont la longueur est inférieure à 1000 ils doivent être montés avec la partie «découpée» encastrée dans un mur sinon le montage de la paroi ne sera pas possible (voir dessin ci-joint).

IT

Nottare che i piatti con lunghezza inferiore a 1000 mm. devono essere montati con la parte "tagliata" a parete, altrimenti non sarà possibile appoggiare il box (vedi disegno allegato).

DE

Die Duschwannen die weniger als 1000mm Länge haben, müssen an der Schnittkante an einer Wand eingebaut werden, da andernfalls die Montage der Duschtrennwand nicht möglich wäre (siehe beigefügte Zeichnung).

Longitud inferior a 1000 mm
Measure shorter than 1000 mm
Moins de longueur 1000 mm
Lunghezza sotto 1000 mm
Länge weniger als 1000 mm

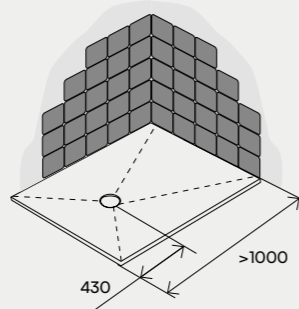

Longitud superior a 1000 mm
Measure longer than 1000 mm
Longueur supérieure à 1000 mm
Sopra la lunghezza 1000 mm
Länge über 1000 mm

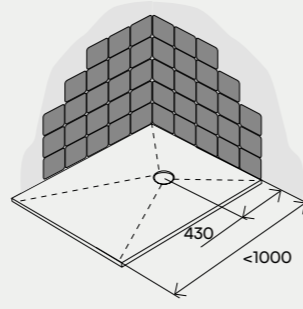
**ESQUEMA DE CORTE DEL PLATO**

How to cut the shower-tray

Schéma de découpe

Schema di taglio del piatto

Skizze duschwannen-schnitt

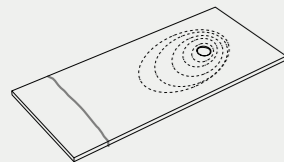

1. Proteger la zona de corte.
1. Protect the zone to cut.
1. Protéger la zone de coupe.
1. Proteggere la zona di taglio.
1. Die Schnittfläche schützen.

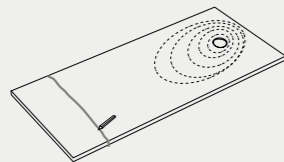

2. Marcar con un lápiz la línea de corte:
2. Mark with a pencil the cut line.
2. Avec un crayon, marquez la ligne de découpe.
2. Segnare a matita la linea di taglio.
2. Schnittlinie mit Bleistift markieren.

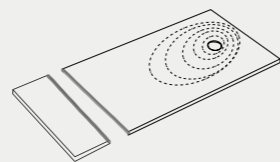

3. Cortar con una herramienta de corte de diamante:
3. Cut the shower-tray with a diamond's cut tool.
3. Couper avec un outil de coupe diamant.
3. Tagliare con una punta di diamantata.
3. Mit einem Diamantschneidwerkzeug schneiden.

MONTAJE PANELES A PARED

Assembly of panels on wall

Montage panneaux muraux

Montaggio pannelli a muro

Montage wandpaneele

Colocación vertical
Vertical position
Position verticale
Posizione verticale
Vertikale verlegung

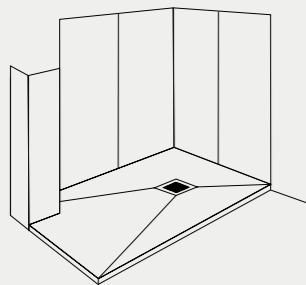

Colocación horizontal
Horizontal position
Position horizontale
Posizione orizzonale
Horizontale verlegung

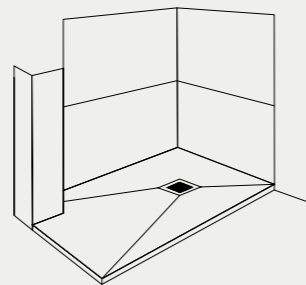

PRIMER PASO

FIRST STEP

PREMIÈRE ÉTAPE

PRIMO PASSO

ERSTER SCHRITT

Aplicar mortero · Apply mortar · Appliquer mortier
Applicare malta · Mörtel auftragen

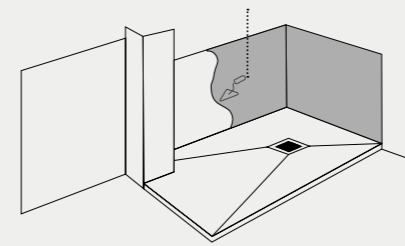

SEGUNDO PASO

SECOND STEP

DEUXIÈME ÉTAPE

SECONDO PASSO

ZWEITER SCHRITT

Aplicar resina cara en contacto con el mortero
Apply resin face in contact with the mortar
Appliquer résine côté en contact avec le mortier
Applicare resina lato in contatto con la malta
Bindeharz auf der seite die mit dem mörtel In berührung kommt auftragen

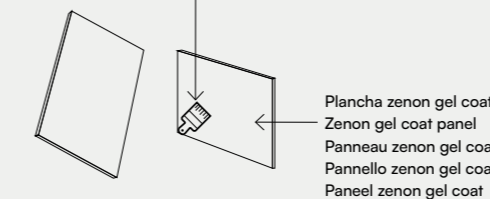

24 h. de secado
Dry for 24 h
24 h de séchage.
24 ore di asciugatura
24 stunden trocken

Plancha zenon gel coat
Zenon gel coat panel
Panneau zenon gel coat
Pannello zenon gel coat
Paneel zenon gel coat

TERCER PASO

THIRD STEP

TROISIÈME ÉTAPE

TERZO PASSO

ERSTER SCHRITT

Aplicar cola porcelanica
Apply porcelain glue
Appliquer la colle à céramique
Applicare colla per ceramica
Porzellankleber auftragen

Plancha zenon gel coat
Zenon gel coat panel
Panneau zenon gel coat
Pannello zenon gel coat
Paneel zenon gel coat

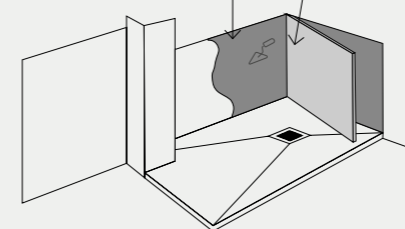

CUARTO PASO

FOURTH STEP

QUATRIÈME ÉTAPE

QUARTO PASSO

VIERTER SCHRITT

Sellar las juntas con Mapesil ac
Sealing joints with Mapesil ac
Sceller les joints avec du Mapesil ac
Sigillare i giunti con Mapesil ac
Fugenabdichtung mit Mapesil ac

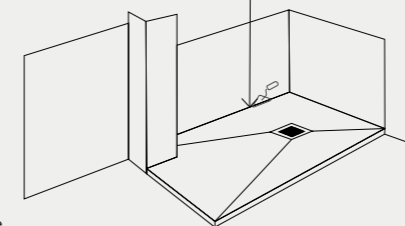

24 h. de secado
Dry for 24 h
24 h de séchage.
24 ore di asciugatura
24 stunden trocken

ES Aplicar mortero en las paredes, para nivelarlas. Hay que tener en cuenta el grosor del panel, para que no sobresalga de la base. Tenga siempre en consideración el utilizar el embalaje de cartón como protección del plato de ducha, durante la colocación de los paneles.

EN Apply mortar on the walls to level them. We shall consider the panel thickness so that it does not protrude from the base. Bear in mind that we shall always use the cardboard packaging as protection for the shower tray while installing the panels.

FR Enduire les murs de mortier afin de les niveler. Il faut tenir compte de l'épaisseur du panneau et faire en sorte qu'il ne dépasse pas de la base. Il est particulièrement recommandé d'utiliser le carton d'emballage pour protéger le receveur de douche pendant la pose des panneaux.

IT Applicare la malta sulle pareti, per livellarle. Si deve tenere conto dello spessore del pannello, affinché non fuoriesca dalla base. Usare sempre l'imballaggio di cartone per proteggere il piatto doccia durante la posa dei pannelli.

DE Mörtel an die Wände auftragen, um diese zu nivellieren. Die Stärke vom Paneel muss immer berücksichtigt werden, damit diese nicht aus der Grundfläche vorragt. Berücksichtigen Sie immer Ein Karton aus der Verpackung als Schutz für die Duschwanne während der Verlegung der Paneele zu benutzen.

ES Aplicar la resina de unión, en la cara del panel que vaya a poner en contacto con el mortero. Esperar 24 horas de secado, para poder utilizar los paneles.

EN Apply the joint resin on the panel face that will be in contact with the mortar. Allow to dry for 24 hours before using the panels.

FR Appliquer la résine d'accrochage sur le côté du panneau qui sera en contact avec le mortier. Laisser sécher pendant 24 heures pour pouvoir utiliser les panneaux.

IT Stendere la resina di unione sul lato del pannello da mettere in contatto con la malta. Fare asciugare 24 ore prima di usare i pannelli.

DE Das Bindeharz auf der Fläche, die mit dem Mörtel in Berührung kommt, auftragen. 24 Stunden Trocknungszeit, um die Paneele benutzen zu können.

ES Colocar un cinta adhesiva en la parte baja de la pared continua al plato de ducha. Aplicar la cola porcelánica en toda la superficie de las paredes mastreadas. Cuando coloque el panel deberá estar superpuesto un centímetro aprox. sobre el plato de ducha por toda la superficie del plato. Primero colocaremos el panel donde hemos puesto la cinta adhesiva, levantandolo poco a poco hasta apoyarlo completamente en la pared. Al panelar es importante que el panel este bien apuntalado para que se pegue y no se arquee.

EN Place adhesive tape at the bottom of the wall that is next to the shower tray. Apply the porcelain glue on the entire surface of the plastered walls. When you install the panel, it must overlap approx. one centimeter over the shower tray throughout the tray surface. We shall first install the panel on which we have placed adhesive tape, lifting it slowly until it is completely leaning on the wall. When paneling, it is important that the panel is underpinned well so that it sticks and does not bend.

FR Placer un ruban adhésif sur la partie basse du mur le long du receveur de douche. Étaler la colle à céramique sur toute la surface des murs enduits. Au moment de placer le panneau, celui-ci doit être superposé d'environ un centimètre sur toute la surface du receveur de douche. Poser tout d'abord le panneau où l'on a collé le ruban adhésif, en le soulevant progressivement jusqu'à ce qu'il soit complètement appuyé contre le mur. Lors de l'installation des panneaux, il est important que ceux-ci soient bien étayés pour les coller sans les courber.

IT Mettere del nastro adesivo sulla parte bassa della parete contigua al piatto doccia. Stendere la colla per ceramica su tutta la superficie delle pareti intonacate. Posizionare il pannello sovrapponendolo di un centimetro circa lungo tutta la superficie del piatto doccia. Per prima cosa collocare il pannello dove si è messo il nastro adesivo, sollevandolo progressivamente fino ad appoggiarlo completamente alla parete. Quando si pannela, è importante che il pannello venga ben puntellato affinché si incolli e non si inarchi.

DE Klebeband auf der unteren Seite der Wand durchgängig der Duschwanne anbringen. Tragen Sie den Porzellankleber auf die gesamte Oberfläche der verfugten Wände auf. Bei der Montage des Paneels sollte es die Duschwanne auf der gesamten Fläche um ca. einen Zentimeter überlappen. Zuerst wird das Paneel an der Stelle angebracht, an der wir das Klebeband angebracht haben, indem wir es nach und nach anheben, bis es vollständig an der Wand anliegt. Es ist wichtig, dass die Platte gut abgestützt wird, um sicherzustellen, dass sie zusammenhält und sich nicht verzieht.

ES Rellenar las juntas entre paneles y los platos de ducha con silicona. Dejar secar 24h para su utilización

EN Fill the joints between the panels and the shower trays with silicone. Allow to dry for 24 hours before using.

FR Remplissez de silicone les joints entre les receveurs de duche et la plaque. Laisser sécher 24h avant utilisation.

IT Remplissez de silicone les joints entre les receveurs de duche et la plaque. Laisser sécher 24h avant utilisation.

DE Fugen zwischen Paneelen und Duschwannen mit Silikon ausfüllen. 24 Stunden für die Benutzung trocken lassen.